

Elektrische stapelaar 2.0 t

BT staxio

W-series

SWE200D



TOYOTA

MATERIAL HANDLING

stronger together

Elektrische stapelaar voor dubbele palletbehandeling

Specificatie voor industriële trucks						SWE200D
Identificatie	1.1	Producent				BT
	1.2	Model				SWE200D
	1.3	Aandrijving				Elektr.
	1.4	Operatortype				Meelopende bestuurder
	1.5	Lastcapaciteit/nominale last	Q	kg		1000
		Lastcapaciteit steunpoot / vork- en steunpoot lastcapaciteit	Q	kg		2000/800+1200
	1.6	Lastzwaartepunt	c	mm		600
	1.8	Lastafstand, midden van vorkwiel tot voorkant van vorken	x	mm		865
	1.9	Wielbasis	y	mm		1483
Gewicht	2.1	Gewicht inclusief batterij		kg		879
	2.2	Asdruk, belast, aandrijf-/zwenk-/vorkwiel		kg		570/360/1155
	2.3	Asdruk, onbelast, aandrijf-/zwenk-/vorkwiel		kg		570/100/215
Wielen	3.1	Aandrijf-/zwenk-/vorkwiel				Powerfriction/Vulkollan/Vulkollan
	3.2	Wielgrootte, vooraan		mm		Ø230x70
	3.3	Wielgrootte, achteraan		mm		Ø85x74
	3.4	Bijkomende wielen (afmetingen)		mm		Ø125x50
	3.5	Wielen, aantal voorzijde/achterzijde(x=aangedreven wielen)				1x+2/4
	3.6	Spoorbreedte, vooraan	b ₁₀	mm		550
	3.7	Spoorbreedte, achterzijde	b ₁₁	mm		390
Afmetingen	4.2	Masthoogte, min	h ₁	mm		1535 *)
	4.3	Vrije heffing	h ₂	mm		166 *)
	4.4	Hefbeweging	h ₃	mm		2010 *)
		Hefhoogte	h ₂₃	mm		2100 *)
	4.5	Hoogte, mast uitgeschoven	h ₄	mm		2520 *)
	4.6	Initiële heffing	h ₅	mm		120
	4.8	Sta hoogte (optioneel bestuurdersplatform)	h ₇	mm		150
	4.9	Hoogte van stuurarm in rijpositie, min./max.	h ₁₄	mm		865/1235
	4.15	Hoogte, vork omlaag	h ₁₃	mm		90
	4.19	Totale lengte	l ₁	mm		1910
	4.20	Lengte tot voorkant van vorken (dikte, breedte per lepel en vorklengte)	l ₂	mm		760
	4.21	Totale breedte	b ₁	mm		770
	4.22	Vorkafmetingen	s/e/l	mm		60/180/1150 *)
	4.24	Breedte vorkenbord	b ₃	mm		674
	4.25	Breedte over de vorken	b ₅	mm		570 *)
	4.31	Tussenruimte met de grond, met last, onder mast	m ₁	mm		22
	4.32	Tussenruimte met de grond, midden van wielbasis	m ₂	mm		22
4.33	Gangpadbreedte voor pallets 1000x1200 overlans	A _{st}	mm		2448	
4.34	Gangpadbreedte voor pallets 800x1200 in de lengte	A _{st}	mm		2355	
4.35	Draaicirkel	W _a	mm		1633	
Prestatie-gegevens	5.1	Rijsnelheid, met/zonder last		km/h		6/6
	5.2	Hefsnelheid, met/zonder last		m/s		0.14/0.27
	5.3	Daalsnelheid, met/zonder last		m/s		0.38/0.32
	5.8	Max. hellingshoek, met/zonder last		%		8/12 ¹⁾
	5.10	Rijrem				Elektromagnetisch
Elektrische motor	6.1	Maximaal vermogen aandrijfmotor S2 60 min		kW		1.5
	6.2	Maximaal vermogen hefmotor bij S3 15%		kW		2.2 ²⁾
	6.4	Batterijspanning, nominale capaciteit K _s		V/Ah		24/225 *)
	6.5	Gewicht van de batterij		kg		219 *)
Divers	8.1	Type aandrijving				BT Powerdrive

¹⁾ Gemeten via normering TMHE

²⁾ S3 6%

*) Alternatieven zijn mogelijk, deze resulteren in andere waarden.

Technische data zijn gebaseerd op standaard configuraties: h₂₃ = 2100 mm Duplex Tele Panoramic View mast.

De prestaties en afmetingen van de truck zijn gebaseerd op nominale waarden.

Hierop zijn enige afwijkingen mogelijk. De producten van BT Products AB en de technische gegevens van de producten kunnen zonder voorafgaand bericht worden gewijzigd.

Batterijcompartiment

BT staxio

Afmetingen		Wisselmogelijkheid		SWE200D		
				Opwaarts		Zijwaarts
		Batterij comp.	Medium	Groot	Groot	
1.9	Wielbasis	y	mm	1483	1533	1533
4.19	Totale trucklengte zonder platform met platform op/neer	l_1	mm	1910	1960	1960
			mm	1995/2385	2045/2435	2045/2435
4.20	Lengte tot voorkant van vorken zonder platform met platform op/neer	l_2	mm	760	810	810
			mm	853/1243	853/1243	853/1243
4.33	Gangpadbreedte voor pallets 1000x1200 overlans zonder platform met platform op/neer	A_{st}	mm	2493	2498	2498
			mm	2533/2933	2583/2983	2583/2983
4.34	Gangpadbreedte voor pallets 800x1200 in de lengte zonder platform met platform op/neer	A_{st}	mm	2355	2405	2405
			mm	2440/2840	2490/2890	2490/2890
4.35	Draaicirkel zonder platform met platform op/neer	W_a	mm	1633	1683	1683
			mm	1718/2118	1768/2168	1768/2168
6.4	Batterijspanning, nominale capaciteit K_5		V/Ah	24/225	24/300	24/260
6.5	Gewicht van de batterij, min.—max.		kg	189—250	230—280	209—250

Mast afmetingen

SWE200D			Duplex Tele			Dupl. Tele Panoram. View		
h_{23}	Hefhoogte ($h_{13}+h_3$)	mm	1700	1900	2100	1700	1900	2100
h_3	Hefbeweging	mm	1610	1810	2010	1610	1810	2010
h_1	Masthoogte, min.	mm	1340	1440	1540	1335	1435	1535
h_2	Vrije heffing, vloerniveau tot bovenzijde vorken	mm	166	166	166	166	166	166
h_4	Masthoogte, max.	mm	2125	2325	2525	2120	2320	2520

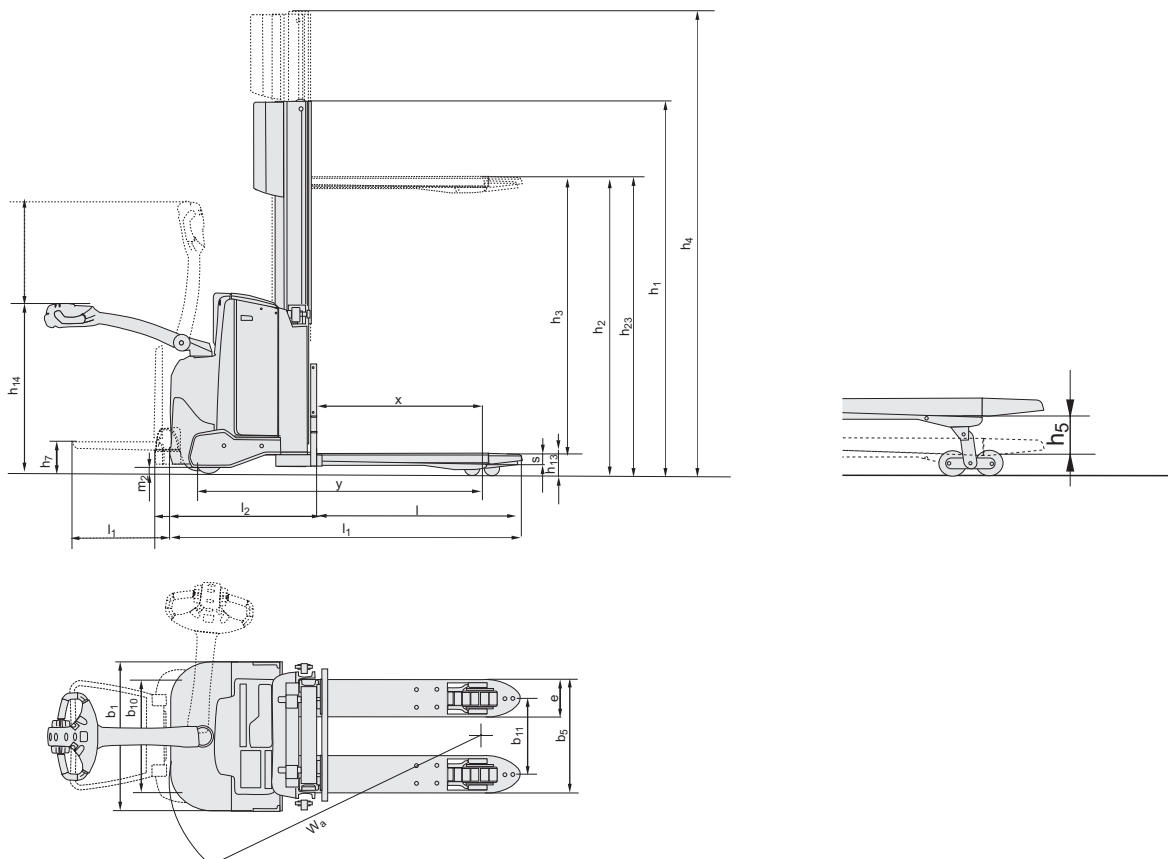

Kenmerken:

- BT Powerdrive System
- Vingertipbediening
- Elektronisch remsysteem
- Elektronisch snelheidscontrole
- Bestuurdersveiligheid
- Opbergruimte
- Automatisch deactiveren
- Click-2-creep
- Programmeerbare prestaties
- Eenvoudig toegankelijk voor onderhoud
- Ingebouwde lader (optie)
- Sensilift (optie)
- Opklapbaar bestuurdersplatform (optie)
- Toyota I_site: fleetmanagement systeem (optie)
- Vriesolie voor coldstore toepassingen (optie)

The logo for Grobeco heftrucks features the word "Grobeco" in a bold, black, sans-serif font. To the left of "Grobeco" is a red, curved graphic element resembling a stylized 'G' or a swoosh. Below "Grobeco", the word "heftrucks" is written in a smaller, grey, sans-serif font.

TP-Technical Publications, Sweden — 746898-360, version 4, 1107



TOYOTA MATERIAL HANDLING IN EUROPE, MANAGING THE TOYOTA AND BT MATERIALS HANDLING BRANDS IN EUROPE.

TOYOTA

MATERIAL HANDLING

stronger together