

# Orderverzameltruck 1.0 t

## BT optio *H-serie* OME100H



# Orderverzameltruck

Specificatie					OME100H , Duplex mast	OME100H , Triplex mast
Identificatie	1.1	Producent			BT	BT
	1.2	Model			OME100H , Duplex mast	OME100H , Triplex mast
	1.3	Aandrijving			Elektr.	Elektr.
	1.4	Type besturing			Instaand	Instaand
	1.5	Lastcapaciteit/nominale last	Q	kg	1000	1000
	1.6	Lastzwaartepunt	c	mm	600	600
	1.8	Lastafstand, afstand hart last tot vooras	x	mm	203 <sup>1)</sup>	228 <sup>1)</sup>
	1.9	Wielbasis	y	mm	1477	1503
Gewicht	2.1	Gewicht inclusief batterij		kg	3068	3835
	2.2	Asdruk, belast, aandrijf/vorkwiel		kg	1160/2909	1581/3255
	2.3	Asdruk, onbelast, aandrijf/vorkwiel		kg	1729/1339	2157/1678
Wielen	3.1	Aandrijf/vorkwiel			Vulkollan	Vulkollan
	3.2	Wielgrootte, aandrijfwiel		mm	Ø 230 x 110	Ø 230 x 110
	3.3	Wielgrootte, steunpootwiel		mm	Ø 350 x 140	Ø 350 x 140
	3.5	Wielen, aantal voorzijde/achterzijde (x=aangedreven wielen)			2/1 (*)	2/1 (*)
	3.6	Spoorbreedte, vooraan	b <sub>10</sub>	mm	910	1110
	Afmetingen	4.2	Masthoogte, min.	h <sub>1</sub>	mm	3152
4.4		Hefbeweging	h <sub>3</sub>	mm	4689	6987
		Hefhoogte	h <sub>23</sub>	mm	5639	7937
4.5		Hoogte, mast uitgeschoven	h <sub>4</sub>	mm	7100	9400
4.7		Hoogte van beschermdak (cabine)	h <sub>6</sub>	mm	2402	2402
4.8		Platformhoogte	h <sub>7</sub>	mm	305	305
4.11		Bijkomende heffing	h <sub>9</sub>	mm	870	870
4.14		Platformhoogte, heffend	h <sub>12</sub>	mm	5000	7300
4.14.1		Grijphoogte (h <sub>12</sub> + 1600 mm)	h <sub>28</sub>	mm	6600	8900
4.19		Totale lengte	l <sub>1</sub>	mm	2692	2768
4.20		Lengte tot voorzijde vorkenbord	l <sub>2</sub>	mm	1892 <sup>1)</sup>	1969 <sup>1)</sup>
4.21		Totale breedte <sup>2)</sup>	b <sub>1</sub> /b <sub>2</sub>	mm	1050/1000	1250/1200
4.22		Vorkafmetingen	s/e/l	mm	62/115/800	62/115/800
4.25		Breedte over de vorken	b <sub>5</sub>	mm	560/685/776	560/685/776
4.31		Tussenruimte met de grond, met last, onder mast	m <sub>1</sub>	mm	52	52
4.32		Tussenruimte met de grond, midden van wielbasis	m <sub>2</sub>	mm	52	52
4.33		Gangpadbreedte voor pallets 1000 x 1200 overlans	A <sub>st</sub>	mm	1400	1500
4.34		Gangpadbreedte voor pallets 800 x 1200 in de lengte	A <sub>st</sub>	mm	1250	1250
4.35	Draaicirkel	W <sub>a</sub>	mm	1689	1741	
4.41	Wisselgangpadbreedte, 800x1200 LSH	Au	mm	3148	3224	
4.44	De netto ruimte van de instapbreedte cabine		mm	555	555	
Prestatiegegevens	5.1	Rijsnelheid, met/zonder last		km/h	12,0/12,0	12,0/12,0
	5.2	Hefsnelheid, met/zonder last		m/s	0,35/0,40	0,35/0,40
	5.3	Daalsnelheid, met/zonder last		m/s	0,45/0,45	0,45/0,45
	5.9	Versnellingsstijd, met/zonder last (0—10 m)		s	6,0/5,5	6,0/5,5
	5.10	Rijrem			Elektr.	Elektr.
Elektrische motor	6.1	Maximaal vermogen aandrijfmotor S2 60 min		kW	7,5	7,5
	6.2	Maximaal vermogen hefmotor bij S3 15%		kW	11	11
	6.4	Batterijspanning, nominale capaciteit K <sub>s</sub>		V/Ah	48/465	48/620
	6.5	Gewicht van de batterij		kg	725-810	925-1035
	6.6	Energieverbruik volgens VDI-cyclus <sup>3)</sup>		kWh/h		
	Divers	8.1	Type aandrijving			Variabel AC
8.4		Geluidsniveau aan oor van bestuurder volgens EN 12 053		dB(A)	60	60
8.6		Besturing			Elektr.	Elektr.

1) Bij l<sub>2</sub> en x 38 mm optellen bij toepassing van verstelbare vorken

2) b<sub>1</sub>=chassis breedte, b<sub>2</sub>=cabine breedte

3) Neem contact met ons op voor meer informatie

Alle hier getoonde data zijn o.b.v. configuratie in deze tabel. Andere configuraties geven mogelijk andere waarden.

De prestaties en afmetingen van de truck zijn gebaseerd op nominale waarden. Hierop zijn enige afwijkingen mogelijk.

De producten van BT Products AB en de technische gegevens van de producten kunnen zonder voorafgaand bericht worden gewijzigd.

# Mast afmetingen

# BT optio

Chassis breedte, $b_1$ (mm)		Batterij		Duplex Telescopic										Triplex Telescopic							
OME100H	1050	465 Ah		X	X	X	X	—	—	—	—	—	—	—	X	X	—	—	—	—	
	1250	465/620Ah		—	—	—	—	X/X	X/X	X/X	X/X	X/X	—/X	—/X	X/X	X/X	X/X	X/X	—/X	—/X	
	Platformhoogte		$h_{12}$	mm	3550	3950	4500	5000	5500	6000	6500	7000	7500	8000	8500	5500	6100	7300	8200	9500	10500
	Masthoogte, min.		$h_1$	mm	2427	2627	2902	3152	3402	3652	3902	4152	4402	4652	4902	2657	2857	3367	3867	4300	4933
	Hefbeweging		$h_3$	mm	3239	3639	4189	4689	5189	5689	6189	6689	7189	7689	8189	5187	5787	6987	7887	9187	10187
	Masthoogte, max.		$h_4$	mm	5650	6050	6600	7100	7600	8100	8600	9100	9600	10100	10600	7600	8200	9400	10300	11600	12600
	Grijphoogte		$h_{28}$	mm	5150	5550	6100	6600	7100	7600	8100	8600	9100	9600	10100	7100	7700	8900	9800	11100	12100
Hefhoogte		$h_{23}$	mm	4189	4589	5139	5639	6139	6639	7139	7639	8139	8639	9139	6137	6737	7937	8837	10137	11137	

X = Bruikbaar combinaties

— = Niet bruikbaar combinaties

# Gangpadbreedte

OME100H	Standaardwaarden			Railgeleiding				Inductiegeleiding			
				EUR pallet		CHEP pallet		EUR pallet		CHEP pallet	
	Pallet handling			LSH	SSH	LSH	SSH	LSH	SSH	LSH	SSH
Pallet lengte			mm	800	1200	1000	1200	800	1200	1000	1200
Pallet breedte			mm	1200	800	1200	1000	1200	800	1200	1000
Chassis breedte		$b_1$	mm	1050/1250	1050/1250	1050/1250	1050/1250	1050/1250	1050/1250	1050/1250	1050/1250
Afstand tussen pallets/producten in gangpad		$Ast$	mm	1400/1450	1250/1450	1400/1450	1250/1450	1500/1500	1250/1450	1500/1500	1300/1450
Wisselgangpad, VDI theoretisch		$Ast_3$	mm	2858/2931	3148/3224	3033/3108	3178/3254	2858/2931	3148/3224	3033/3108	3178/3254
Wisselgangpad, geadviseerd <sup>1)</sup>		$Ast_3$	mm	3358/3431	3648/3724	3533/3608	3678/3754	3858/3931	4148/4224	4033/4108	4178/4254

LSH = Long side pallet handling

SSH = Short side pallet handling

1) Geadviseerd wisselgangpad, rekening houdend met veiligheidsruimte

Chassis breedte, 1050 mm met Duplex mast

Chassis breedte, 1250 mm met Triplex mast

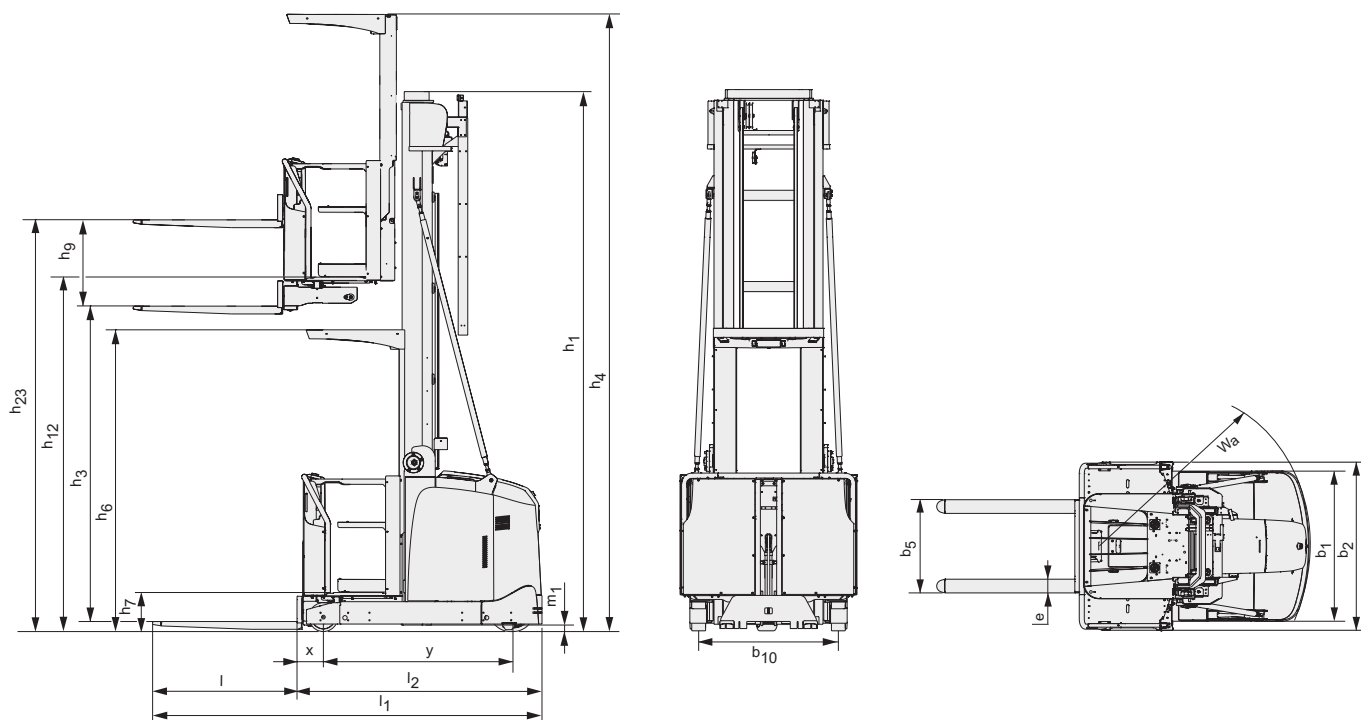

## Truck kenmerken:

- Superieure grijphoogte (12,10 mtr.)
- Krachtige hef & aandrijfmotoren, volledig wisselstroom (AC)
- Regeneratief remsysteem in combinatie met dalen cabine
- Ruime werkplek bestuurder met handige opbergvakken
- In hoogte verstelbare bedieningselementen
- Informatiedisplay
- E-bar voor randapparatuur (WMS-systemen)
- Inductie of railgeleiding
- BT Optipace systeem voor top prestaties in uitéénlopende situaties
- Volledige programmeerbare prestaties

The logo for Grobeco heftrucks features a red swoosh on the left, followed by the word "Grobeco" in a bold, black, sans-serif font, and the word "heftrucks" in a smaller, grey, sans-serif font below it.

**Grobeco**  
heftrucks

TP-Technical Publications, Sweden — 748100-360, version 2, 1111



TOYOTA MATERIAL HANDLING IN EUROPE, MANAGING THE TOYOTA AND BT MATERIALS HANDLING BRANDS IN EUROPE.

**TOYOTA**

MATERIAL HANDLING

stronger together